

**Schäffer**  
Lader

***LA CLASSE DYNAMIQUE***

**4350 | 4360**

**5058 | 5370 | 5390**

**9300 | 9330**



**Force concentrée et  
hauteur de levage réfléchie**

## CHARGEUSES ARTICULÉES ... ... CHARGEUSES TÉLESCOPIQUES

de 14 kW (20 CV) à 154 kW (210 CV). Depuis presque 50 ans, nous concevons des chargeuses adaptées aux besoins individuels. La satisfaction de nos clients a fait de nous ce que nous sommes aujourd'hui: l'un des fournisseurs de chargeuses le plus performant et le plus couronné de succès. Jour après jour, nos collaborateurs conçoivent de nouvelles solutions, taillées sur mesure. Chaque chargeuse de SCHÄFFER est une synthèse entre de nombreuses années d'expérience et un esprit créateur. Nos produits établissent des critères de qualité dans les domaines de la fiabilité et de la longévité maximales. À faibles coûts tout au long de l'utilisation. Plus de performance, de sécurité et de confort de conduite, et ce pendant de nombreuses années.

*made by SCHÄFFER*



## LA CLASSE DES CHARGEUSES DYNAMIQUES : FORCE CONCENTRÉE ET HAUTEUR DE LEVAGE RÉFLÉCHIE

La classe des chargeuses dynamiques SCHÄFFER : des chargeuses compactes toujours aussi dynamiques et puissantes. La cinématique en Z répond aux plus grandes exigences sur les chantiers, dans l'agriculture et dans l'industrie. Une caractéristique SCHÄFFER: les grandes hauteurs de levage. Sur le modèle 9300 Z/9330 Z, elle atteint 3,80m. Il n'y a pratiquement pas de chargeuse dans cette catégorie capable de lever plus haut. L'hydraulique de travail puissante et très précise est particulièrement bien appréciée. Les chargeuses SCHÄFFER, qui excellent en tout-terrain, sont reconnues pour leur compacité et leur remarquable maniabilité. Ces machines améliorent la productivité et permettent d'économiser du temps et de l'argent. Des chargeuses avec l'efficacité intégrée de SCHÄFFER, bien entendu.

### ***LA CLASSE DES CHARGEUSES DYNAMIQUES:***

<b>4350 Z</b>   37 kW (50 CV)	<b>4360 Z</b>   44 kW (60 CV)
<b>5058 Z</b>   44 kW (60 CV)	<b>5058 ZS</b>   51 kW (70 CV)
<b>5370 Z</b>   51 kW (70 CV)	<b>5390 Z</b>   63 kW (86 CV)
<b>9300 Z</b>   81 kW (110 CV)	<b>9330 Z</b>   96 kW (130 CV)



## LES CHARGEUSES DE LA SÉRIE 5300 DE SCHÄFFER : TRAVAILLER EN PUISSANCE !

La série 5300 de SCHÄFFER impose ses références : des dimensions compactes mais une puissance maximale et une excellente ergonomie. Les faits parlent d'eux-mêmes : manutention rapide et sûre et déplacements de lourdes charges. Par leurs dimensions compactes, les chargeuses de la série 5300 sont inégalables sur des chantiers confinés. La cinématique en Z démontre sa puissance, les forces de levage et les charges de basculement sont convaincantes. L'essieu arrière pendulaire contribue à une bonne assise et à une excellente stabilité. Les deux nouveaux modèles 5370 Z et 5390 Z sont équipés de la nouvelle cabine « SCV » particulièrement spacieuse et ergonomique. La visibilité parfaite sur 360° permet au conducteur de travailler plus rapidement en toute sécurité.

Nouvelle cabine SCV contrôlée ROPS et FOPS laquelle pose de nouveaux critères en matière de place et d'ergonomie, la meilleure vision panoramique qui soit.

Moteurs Kubota: leader du marché mondial en moteurs Diesel compacts, propres, économiques et puissants.

Essieux originaux Schäffer, équipés en série avec entraînement planétaire et différentiels de blocage automatique. Puissance de poussée optimale grâce à des réglages parfaits entre essieu hydrostat et moteur. Stabilité augmentée de plus de 30% à cause de l'arbre oscillant à l'arrière.

Direction articulée extrêmement robuste.

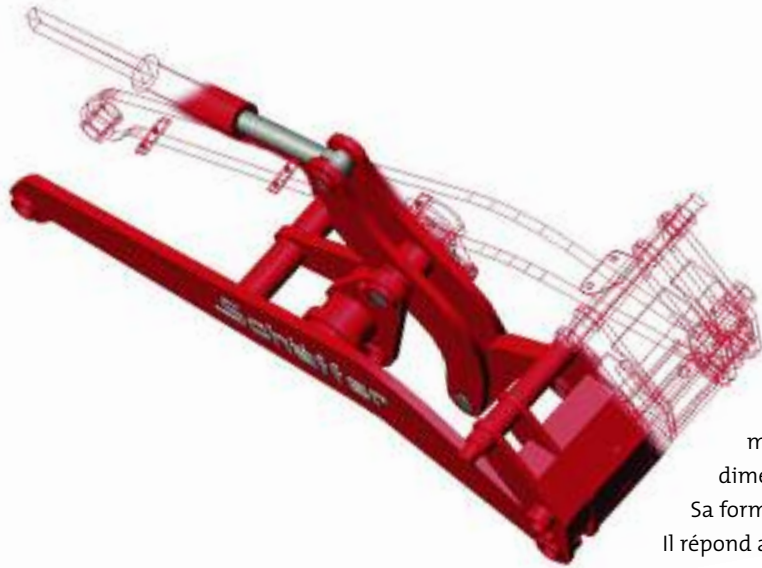

## BRAS DE LEVAGE OPTIMISÉ PAR CAO, ET CINÉMATIQUE EN Z – TOUT SIMPLEMENT PUISSANT !

Le nom de SCHÄFFER est synonyme de force d'arrachage et de levage maximales. Le bras de levage a été conçu par ordinateur en CAO trois dimensions, puis optimisé sur le terrain par nos ingénieurs et techniciens. Sa forme conique favorise la visibilité sur l'avant, le parallélisme est parfait. Il répond aux plus grandes exigences. L'expérience de 50 ans est payante.

Châssis avant très bas et solide  
offrant une vue de 360° exceptionnelle.

Cinématique en Z pour une grande  
force d'arrachement. Tous les vérins  
sont montés sur des roulements  
rigides, tous les axes sont  
surdimensionnés.

Accrochage des outils robuste  
et hydraulique.

Utilisation universelle  
grâce à un programme  
d'outillage et  
d'équipements spéciaux.

Chargeuse optimisée par CAD  
pour plus de puissance et  
une géométrie parfaite.



## **SCHÄFFER 9300 Z/9330 Z : HAUTEUR DE LEVAGE JUSQU'À 3,80 M, LA MEILLEURE DANS SA CATÉGORIE**

Rien ne remplace la hauteur de levage – si ce n'est la hauteur elle-même. Les 3,80 m du SCHÄFFER 9300 Z/9330 Z sont un record absolu. Cette hauteur de levage permet d'empiler jusqu'à 8 bottes de paille, de benner dans les grandes remorques ou des installations de biogaz. Tonne après tonne, travailler en confiance pendant des années, seule une chargeuse comme la 9300 Z/9330 Z de SCHÄFFER peut le faire.



Moteurs Deutz refroidis à eau : inusables, économiques, silencieux et puissants. Avec le 9300 Z/9330 Z de SCHÄFFER, une équipe imbattable.



Essieux oscillant à l'arrière. Pour une très grande stabilité, également en position articulé.



## TOUT POUR L'ERGONOMIE: LA NOUVELLE CABINE SCV

La nouvelle cabine SCV (Silence/Comfort/Visibilité) qui équipe les chargeuses articulées télescopiques Schäffer 6300 et 9300 offre un grand confort pour les longues journées de travail. Le design extérieur très réussi dégage dynamisme et puissance. L'accessibilité de cette cabine est très agréable avec ses marches très sûres et ses portes largement dimensionnées. L'équipement intérieur très complet, bien positionné, aux couleurs agréables, illustre les exigences de Schäffer en matière de qualité. Le siège conducteur offre déjà en version standard un vrai confort. En option, un siège à suspension pneumatique est disponible. Le volant est réglable en hauteur et en profondeur. Le tableau de bord et toutes les commandes sont bien visibles et disposées logiquement. Le joystick piloté hydrauliquement commande toutes les fonctions et se laisse manipuler avec beaucoup de précision. La cabine intégrée bénéficie d'une excellente insonorisation (seulement 74 dB). Grâce aux surfaces vitrées généreuses, rien n'échappe à l'attention du conducteur lui permettant d'être plus productif, en toute sécurité. Les nouvelles cabines sont homologuées aux normes de sécurité ROPS/FOPS.





Une vue parfaite vers le haut et 360°



Coffre avec coussin pour passager (série 9300)



Coupe-batterie



Prise 12 V



Porte-bouteilles



2 Power phare avant double  
1 Power phare arrière double



L'accoudeur ainsi que le joystick forment une seule unité avec le siège et suit tous les mouvements de celui-ci, ce qui permet au chauffeur de garder la forme pendant toute la journée.

## CARACTÉRISTIQUES TECHNIQUES

	4350 Z/4360 Z	5058 Z/ZS	5370 Z/5390 Z	9300 Z	9330 Z
<b>Moteur</b>	4 Cyl. Kubota 37 kW (50 CV) 4 Cyl. Kubota Turbo 44 kW (60 CV)	4 Cyl. Kubota Turbo 44 kW (60 CV) 4 Cyl. Kubota 51 kW (70 CV)	4 Cyl. Kubota 51 kW (70 CV) 4 Cyl. Kubota Turbo 63 kW (86 CV)	4 Cyl. Deutz Turbo Intercooler 81 kW (110 CV)	4 Cyl. Deutz Turbo Intercooler 96 kW (130 CV)
<b>Système d'avancement</b>	hydrostatique automotive	hydrostatique automotive	hydrostatique automotive	hydrostatique automotive	hydrostatique automotive
<b>Pneus</b>	11,5/80 - 15,3 AS Option I 15,0/55 - 17 AS Option II 425/55 R17	15,0/55 - 17 AS Option I 425/55 R17 Option II 500/45-20	15,0/55-17 AS Option I 500/45-20 AS Option II 425/55 R17	405/70-20 Option I 365/70-R18 Option II 550/45-22,5	600/40-22,5
<b>Freinage</b>	hydrostatique/ Frein à disques multiples opérant dans un bain d'huile	hydrostatique/ Frein à disques multiples opérant dans un bain d'huile	hydrostatique/ Frein à disques multiples opérant dans un bain d'huile	hydrostatique/ Frein à disques multiples opérant dans un bain d'huile	hydrostatique/ Frein à disques multiples opérant dans un bain d'huile
<b>Frein de stationnement</b>	Frein à disques multiples opérant dans un bain d'huile	Frein à disques multiples opérant dans un bain d'huile	Frein à disques multiples opérant dans un bain d'huile	Frein à disques multiples opérant dans un bain d'huile	Frein à disques multiples opérant dans un bain d'huile
<b>Hydraulique de travail</b>	debit: 70 l/min Pression de service: 200 bar	debit: 70 l/min Pression de service: 200 bar	debit: 70 l/min Pression de service: 200 bar	debit: 80 l/min Pression de service: 200 bar	debit: 80 l/min Pression de service: 200 bar
<b>Direction</b>	hydraulique	hydraulique	hydraulique	hydraulique	hydraulique
<b>Force de levage</b>	2.400 kg	2.800 kg	2.800 kg   2.800 kg	4.200 kg	4.200 kg
<b>Force de basculement, droite</b>	2.200 kg	2.400 kg	2.600 kg   2.750 kg	3.800 kg	4.000 kg
<b>Force de basculement, gauche</b>	1.700 kg	2.100 kg	2.250 kg   2.400 kg	3.200 kg	3.400 kg
<b>Transmission</b>	essieux d'origine Schäffer, 6 trous essieux planétaires et oscillants	essieux d'origine Schäffer, 6 trous essieux planétaires et oscillants à l'arrière	essieux d'origine Schäffer, 6 trous essieux planétaires et oscillants à l'arrière	ZF-Axes, 8 trous essieux planétaires et oscillants à l'arrière	ZF-Axes, 8 trous essieux planétaires et oscillants à l'arrière
<b>Poids à vide</b>	toit de protection: 3.400 kg cabine: 3.520 kg	toit de sécurité: 3.920 kg cabine: 4.070 kg	toit de sécurité: 4.150/4.520 kg cabine: 4.300/4.670 kg	cabine: 5.550 kg/5.950 kg*	cabine: 6.300 kg
<b>Vitesse</b>	0 - 20 km/h, 2 vitesses enclenchables en charge, Option: 0 - 30 km/h	0 - 20 km/h, 2 vitesses enclenchables en charge	0 - 20 km/h, 2 vitesses enclenchables en charge, Option: 0 - 30 km/h	0 - 20 km/h, 2 vitesses enclenchables en charge, Option: 0 - 35 km/h	0 - 20 km/h, 2 vitesses enclenchables en charge, Option: 0 - 35 km/h
<b>Installation électrique</b>	12 V	12 V	12 V	12 V	12 V
<b>Contenances</b>	Carburant: 90 l Huile hydraulique: 60 l	Carburant: 65 l Huile hydraulique: 60 l	Carburant: 65 l Huile hydraulique: 60 l	Carburant: 95 l Huile hydraulique: 105 l	Carburant: 95 l Huile hydraulique: 105 l

\* avec grande hauteur de levage



## DIMENSIONS

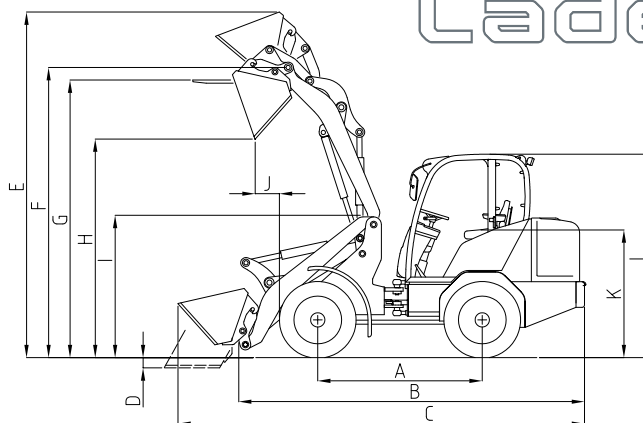
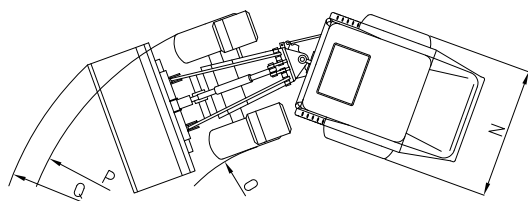

		4350 Z/4360 Z	5058 Z/ZS	5370 Z/5390 Z	9300 Z	9330 Z
<b>A</b>	Empattement [mm]	2.000	1.930	1.930	2.300	2.300
<b>B</b>	Longueur totale sans outils [mm]	4.050	4.240	4.480	4.850	4.850
<b>C</b>	Longueur totale avec bac [mm]	4.730	4.870	5.250	5.560	5.560
<b>D</b>	Profondeur de travail avec bac [mm]	120	180	180	160	160
<b>E</b>	Hauteur de travail maxi [mm]	4.060	4.070	4.070	4.035/4.435*	4.035/4.435*
<b>F</b>	Hauteur de levage à l'axe de basculement [mm]	3.260	3.400	3.400	3.400/3.800*	3.400/3.800*
<b>G</b>	Hauteur de chargement avec fourche à palettes [mm]	3.050	3.175	3.175	3.175/3.575*	3.175/3.575*
<b>H</b>	Hauteur de levage en dessous le bac [mm]	2.500	2.700	2.700	2.700/3.100*	2.700/3.100*
<b>I</b>	Hauteur de déversement maxi [mm]	1.570	1.640	1.640	1.625/1.825*	1.625/1.825*
<b>J</b>	Hauteur chariot avant [mm]	640	600	600	465	465
<b>K</b>	Hauteur du siège [mm]	1.270	1.340	1.340	1.510	1.510
<b>L</b>	Hauteur avec toit de protection [mm] Hauteur avec cabine [mm]	2.270 2.220	- 2.320	- 2.320	- 2.500	- 2.500
<b>N</b>	Largeur hors tout [mm]	1.230 - 1.600	1.420 - 1.800	1.420 - 1.800	1.800 - 2.080	2.110
<b>O</b>	Rayon de braquage intérieur [mm]	1.450	1.670	1.560	1.890	1.760
<b>P</b>	Rayon de braquage extérieur [mm]	2.680	3.090	3.090	3.450	3.450
<b>Q</b>	Rayon extérieur avec godet [mm]	3.010	3.750	3.750	3.900	3.900

\* avec grande hauteur de levage





La façon dont SCHÄFFER conçoit, produit et entretient ses chargeuses est unique au monde. Notre expérience de 50 ans, fait toute la différence. Nous pensons tout d'abord à l'utilisateur, car nous voulons lui façonner un environnement de travail plus sûr, plus confortable et plus profitable. Pour ce faire, nous misons, sur notre site d'Erwitte en Allemagne, sur les technologies de développement et de fabrication les plus modernes. Mais au final, ce sont nos collaborateurs qui ne cessent de mettre au point de nouvelles solutions, en étroite collaboration avec les utilisateurs. Une grande ancienneté dans l'entreprise, associée à un esprit novateur, tels sont les piliers de notre compétence particulière et la base de notre succès dans le monde entier.

Le nom SCHÄFFER n'est pas uniquement synonyme de qualité de produits uniques au monde. Il est également gage d'un service optimal, que nous offrons non seulement en Allemagne, mais également en Europe et à travers le monde entier.

L'achat d'une chargeuse de SCHÄFFER est la naissance d'une coopération à long terme. Ce n'est qu'avec des pièces de rechange originales que votre machine restera, au fil des années, une véritable SCHÄFFER. Ce n'est qu'alors qu'elle vous garantira la sécurité d'exploitation dont vous avez besoin et que vous escomptez à juste titre. Nous vous proposons, à vous et à nos partenaires, un service de livraison 24 heures sur 24, jours sur 7 et 365 jours par an. Voilà ce que signifie aussi...

*made by SCHÄFFER*

SCHÄFFER vous propose un programme avec environ 40 modèles différents, chaque modèle pouvant être adapté de manière individuelle à vos besoins. Les possibilités d'utilisation de nos chargeuses sont multiples : que ce soit dans le domaine agricole, dans l'industrie du bâtiment, dans le domaine de l'horticulture ou dans les secteurs industriels et artisanaux, dans le domaine de l'élevage de chevaux ou dans le secteur du stockage - SCHÄFFER, c'est toujours le premier choix.



Importateur exclusif:

# Schaeffer Lader

SCHÄFFER MASCHINENFABRIK GMBH  
Postfach 10 67 | D-59591 Erwitte  
Tél. +49 02943 9709-0  
Fax +49 02943 9709-50  
info@schaeffler-lader.de  
www.schaeffler-lader.de