

PLATEAUX PORTE-OUTILS RAS DU SOL

Transportez votre matériel encombrant en toute sécurité et en conformité avec le code de la route.

Structure en acier



Transport



PO 500



Echelles en option

crochet de timon pour barre d'attelage sur PO 500



Désignation	PO 400	PO 500	PO 600
Charge utile hors options	4,9 tonnes	4,75 tonnes	4.65 tonnes
P.T.C. en tonne	6	6	6
Dimensions (L x l) - en mètre	4 x 2,40	5 x 2,40	6 x 2,40
Ø Essieu - nb axes	70/6	70/6	70/6
Freinage hydraulique	oui	oui	oui
Béquille hydraulique	oui	oui	oui
Monte d'origine	10,0/75 x 15,3 14 ply	11,5/80 x 15,3 14 ply	12,5/80 x 15,3 14 ply

PLATEAUX À DIRECTION, PLAQUE TOURNANTE TYPE H

TOUTES BALLES RONDES

Châssis métallique en poutrelles et profilés entièrement assemblés par soudure.

Poutre à contrainte homogène.

Traitement anticorrosion.

Plancher encastré.

Tôle larmée antidéformatrice

Chaise d'essieux isostatique, fiabilité due à la liaison directe châssis / roue.



H 1010 T

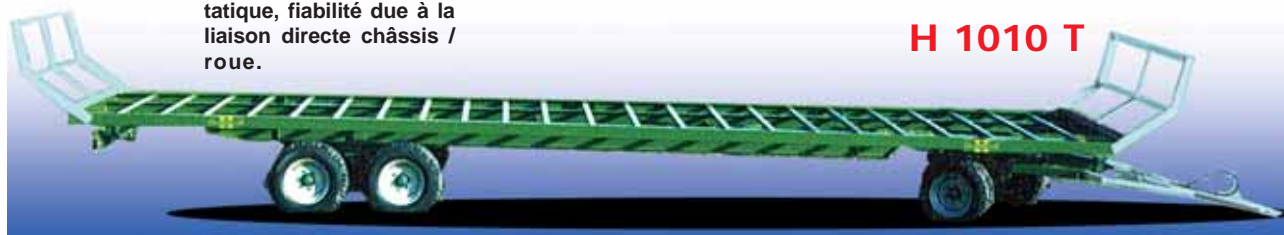

Freinage hydraulique, liaison directe



Traverses & poutrelles très robustes



Traverses & poutrelles très robustes



Renfort des traverses pour utilisation de chargeur double effet



Suspension boogie arrière avec calage ou tandem



Suspension avant avec demi-tandem



Chaise d'essieu de forte épaisseur, emboutie monobloc, avec des angles arrondis permettant la réduction des concentrations de contraintes



Chaise d'essieux isostatique, fiabilité due à la liaison directe châssis / roue.

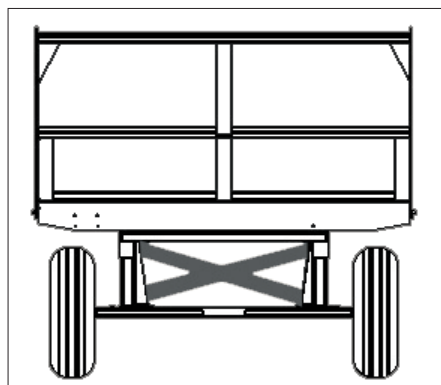

Croisillons de report de contrainte



Croisillons de report de contrainte



Traverses régulièrement espacées (environ 40 cm) permettant une meilleure stabilité du chargement sans plancher.

Echelle type berceau
Caoutchouc antibruit
Tendeurs pour cordes



TOUTES BALLES RONDES

Charge utile :
6 - 20 t



H 707

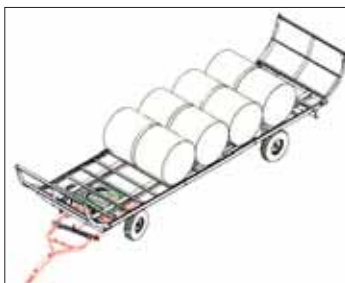

Plateau sans plancher ; efficace et économique. Idéal pour le transport des bottes rondes (non enrubbannées), car elles se calent entre les traverses. Suppression du nettoyage du plancher.

Le Type H :
Bordure de plateaux relevée et fermée.

Profil 4 plis



Trou pour l'écoulement des eaux de pluie

Tôle plancher

Profil 4 plis

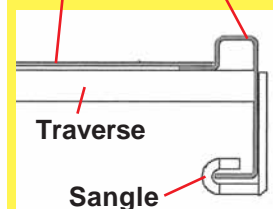

Longerons de plateaux à bords relevés. Plancher encastré. Traverses régulièrement espacées (environ 0,4 m), permettant une meilleure stabilité du chargement sans plancher. Châssis métallique en poutrelles et profilés entièrement assemblés par soudure. Poutre à contrainte homogène. Traitement anticorrosion. Peut être livré sans plancher.

Equipement standard

Essieu avant sur lames de ressorts calées, monté sur rond à billes - Attelage avant maintenu à hauteur d'accrochage par ressort réglable - Attelage arrière et prise électrique. Equipement électrique protégé intégré dans la plaque arrière + connectique automobile - Echelles droites rabattables : hauteur 1,80 m ; gain en longueur : 1,40 m - Echelles berceaux rabattables : hauteur 1 m ; réhausse optionnelle 0,80 m - Tous modèles d'échelles équipés de tampons d'appui - Deux tourets «arrière» et en option sur les côtés

Equipements complémentaires

- Crochet d'attelage AR.
- Touret latéral supplémentaire.
- Freins hydrauliques sur essieu avant.
- Prise hydraulique AR
- Paire de réhausse d'échelle + 0,80 m.
- Minoration pour plateau nu sans échelle.
- Coffre polyéthylène

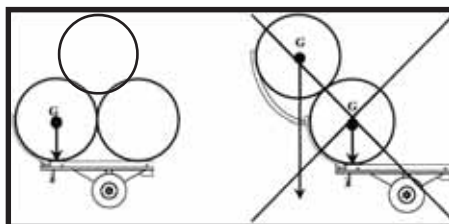

Conception conforme

Conception non conforme

Echelle galvanisée en appui sur le plateau : sécurité du chargement, la force résultant du poids de la charge doit être appliquée sur la surface du plateau.

Plateaux à direction à plaque tournante (4 roues)

Essieu avant sur cadre oscillant amorti ou sur lames de ressorts montées sur rond à billes - Attelage avant maintenu à la hauteur d'accrochage par ressort réglable - Attelage arrière et prise électrique (sauf sur les + de 10m), équipement électrique protégé - Echelles droites : hauteur 1.80 m - Echelles berceaux rabattables galvanisées (avec échelles berceau, dimensions basses + 60 cm par échelles) - Réhausse optionnelle - Tous les modèles d'échelles équipés de tampons d'appui - Deux tourets "arrière" et en option sur les côtés - Anneau français (55 mm). Crochet arrière de série.

Maximum : 30 km / h

Type	H 606	H 707	H 808	H 909	H 1008	H 1009	H 1308	H 1309
Charge utile hors options	6 t	7 t	8 t	9 t	10 t	9,9 t	13 t	12,85 t
Dimensions								
hauteur sol-plancher	6 x 2,40	7 x 2,40	8 x 2,40	9 x 2,40 m	8 x 2,40 m	9 x 2,40 m	8 x 2,40 m	9 x 2,40 m
1,08	1,08	1,08	1,08	1,15 m	1,18 m	1,18 m	1,35 m	1,35 m
PTAC hors options	7,4 t	8,6 t	10,1 t	11,7 t	12,65 t	12,65 t	15,8 t	15,8 t
Essieux carré AV-AR, mm/NB AXES	60-60/6	60-60/6	60-70/6	70-70/6	80-80/6	80-80/6	90-90/8	90-90/8
Freinage hydraulique	Hydr. AR	Hydr. AR	Hydr. AR	Hydr. AV & AR	Hydr. AV & AR	Hydr. AV & AR	Hydr. AV & AR	Hydr. AV & AR
Roues	11,5 / 80 x 15,3	11,5 / 80 x 15,3	11,5 / 80 x 15,3	305/70 R 19,5	305/70 R 19,5	305/70 R 19,5	385/65 R 22,5	385/65 R 22,5
	14 ply	14 ply	14 ply	rechapé	rechapé	rechapé	rechapé	rechapé

Accessoires / options :

- Minoration pour plateau livré sans plancher
- Minoration pour plateau nu sans échelle
- Paire de réhausse d'échelle
- Coffre polyéthylène 680x480x400 mm
- Touret supplémentaire (prix unitaire)
- Prise hydraulique arrière
- Freins hydrauliques sur essieu avant

sur demande: plateau 10-12 m



TOUTES BALLES RONDES

EQUIPEMENT DE SERIE :

Anneau à hauteur réglable - Attelage arrière et prise électrique - Connectique, câblage, signalisation et bloc optique intégré dans la plaque arrière connectique automobile - Echelles droites rabattables : hauteur 1,80 m - Echelles berceaux rabattables : hauteur 1 m ; réhausse optionnelle 0,80 m - Tous modèles d'échelles équipées de tampons d'appui - Deux tourets «arrière» en série et en option sur les côtés - Flèche à ressorts et béquille hydraulique en option.



S 706

Modèle «semi-porté»

Longerons de plateaux à bords relevés. Plancher encastré - Traverses régulièrement espacées (environ 0,4 m), permettant une meilleure stabilité du chargement sans plancher. Châssis en profilé entièrement assemblé par soudure. Traitement anticorrosion. Peut être livré sans plancher



S 808 T

PLATEAUX FOURRAGERS SEMI-PORTES 7-12 tonnes								
Anneau à hauteur réglable - attelage arrière et prise électrique. Equipement électrique protégé - échelles droites ou échelles berceaux rabattables galvanisées (hauteur échelles berceaux : 1 m) ; réhausse optionnelle - tous modèles d'échelles équipées de tampons d'appui - deux tourets "arrière" et en option sur les côtés - flèche à ressorts et béquille hydraulique en option - chargement seulement lorsque le plateau est attelé au tracteur. En option timon réglable en hauteur.								
Vitesse maximale : 30 km/h			Anneau : français (diam. 50 mm)					
	Charge utile	Dimensions (L x l) en mètres (+ 1.20 m avec échelles berceaux) hauteur sol/plancher	Poids total en charge	Essieux carré AV-AR mm/nb. Axes	Freinage	Roue	Autres pneus	
S 706	7,1 t	6 x 2.40 / 0.97	8.40 t	70 - 6	hydraulique	400/60x15.5 14 plys	sur demande	
S 707	7 t	7 x 2.40 / 0.98	8.4 t	70 - 6	hydraulique	13x65x18 16 plys	sur demande	
S 807	8,1 t	7 x 2.40 / 1.20	9.6 t	80 - 8	hydraulique	385/65 R 22.5 rechapés	sur demande	
S 808	8 t	8 x 2.40 / 1.20	9.6 t	80 - 8	hydraulique	385/65 R 22.5 rechapés	sur demande	
S 807 T	8,1 t	7 x 2.40 / 1.00	10,1 t	70-70-6 tandem	hydr. 4 roues	11.5/80 x 15,3 14 plys	sur demande	
S 808 T	8 t	8 x 2.40 / 1.00	10,1 t	70-70-6 tandem	hydr. 4 roues	11.5/80 x 15,3 14 plys	sur demande	
S 1008 T	10 t	8 x 2.40 / 1.05	13,1 t	80-80-8 tandem	hydr. 4 roues	13x65x18 16 plys	sur demande	
S 1208 B	12,3 t	8 x 2.40 / 1.12	15,5 t	90-90-8 boogie	hydr. 4 roues	305/70 R 19.5 rechapés	sur demande	
S 1209 B	12,15 t	9 x 2.40 / 1.12	15,5 t	90-90-8 boogie	hydr. 4 roues	305/70 R 19.5 rechapés	sur demande	

Important : Pour les distances supérieures à 10 km nous recommandons des pneus routiers rechapés agraires

Accessoires / options :

Minoration pour plateau nu sans échelles	Touret supplémentaire
Paire de réhausse d'échelle	Prise hydraulique arrière
Coffre polyéthylène 680 x 480 x 400 mm	Anneau à hauteur réglable
Sur demande : Flèche à ressort - béquille hydraulique simple effet, divers pneumatiques	

sur demande: plateau 10-12 m

BÂCHES AGRICOLES

Protégez vos récoltes pendant le transport

Une bâche en polyester enduit de PVC est très résistante et se réutilise plusieurs années.

Avec ses renforts et ses oeillets tous les 50 cm qui se fixent avec des crochets et des sandows. La bâche remorque est très pratique à utiliser.

Oeillets tous les 50 cm

**Résistance à la traction :
3 tonnes / m²**

Bâche PVC vert 3,00 x 6 m	ECL390037
Bâche PVC vert 3,00 x 7 m	ECL390038
Bâche PVC vert 3,00 x 8 m	ECL390039
Bâche PVC vert 3,00 x 9 m	ECL390040



CARACTÉRISTIQUES

- polyester enduit de PVC
- stabilisé U.V.
- coloris vert
- poids 550 g/m²
- oeillets tous les 50 cm sur le pourtour
- résistance à la traction : 3 tonnes /m²

Une bâche pour le stockage à plat des récoltes, supprime les pertes causées par les intempéries. Bâche totalement imperméable.

Ourlet soudé et oeillets métalliques permettent une meilleure fixation.

**Résistance à la traction :
2,25 tonnes / m²**

Bâche poly. verte 3,00 x 6 m	ECL390003
Bâche poly. verte 4,00 x 8 m	ECL390008
Bâche poly. verte 8,00 x 10 m	ECL390020
Bâche poly. verte 10,00 x 12 m	ECL390009



CARACTÉRISTIQUES

- polyéthylène tissé enduit
- stabilisé U.V.
- coloris vert
- poids 200 g/m²
- oeillets tous les mètres sur le pourtour
- résistance à la traction : 2,25 t/m².

SANGLE D'ARRIMAGE



Les sangles d'arrimage sont des systèmes de fixation textile destinées au maintien de charges de tous genres.

Largeur	Rupture kg	Longueur	Références
50mm	5000	8 m	ZGTH5508
50mm	5000	10 m	ZGTH55010
50mm	5000	12 m	ZGTH55012
50mm	5000	15 m	ZGTH55015

COFFRES DE RANGEMENT À POSER SUR PLATEAU, BENNE MONOCOQUE, TRACTEUR, ETC.

Caisse à outils avec fermeture en tôle 15/10. Peinte en apprêt brun. Gros modèle. Longueur 85 cm, largeur 45 cm, hauteur 44 cm	202466
--	--------

Caisse à outils avec fermeture en tôle 15/10 Peinte en apprêt brun. Petit modèle. Longueur 40 cm, largeur 30 cm, hauteur 30 cm	202465
---	--------

